



Μέσω του συστήματος E45 είναι δυνατόν να κατασκευαστούν όλες οι γνωστές διατάξεις ανοιγόμενων κουφωμάτων όπως μονόφυλλα, δίφυλλα, φεγγίτες, σταθερές βιτρίνες, περιστρεφόμενα κλπ. Η ποικιλία των διατομών είναι μεγάλη ώστε να επιλέγεται κάθε φορά η απαιτούμενη είτε από μορφολογικής πλευράς, είτε από πλευράς αντοχής, διατομή, με αποτέλεσμα την επίτευξη οικονομικών αλλά παράλληλα άρτιων από τεχνικής και αισθητικής άποψης λύσεων.

Από πλευράς αντοχών, οι διατομές σχεδιάστηκαν έτσι ώστε να παρέχουν με τη μέγιστη οικονομία ανθεκτικές κατασκευές, συνδυάζοντας λεπτό τοίχωμα με ενισχυμένα σημεία τα οποία καταπονούνται ιδιαίτερα, και γραμμικές αυξήσεις πάχους όπου χρειάζεται ελαστικότητα.

E-45 includes all profiles required in order to construct all the known opening and fixed arrangements, such as single and double leaf doors and windows, fixed windows, attic windows, folding doors etc. There is a variety of profiles to fully satisfy all structural and aesthetic requirements. Profiles are designed so that to offer optimum structural stability with minimum use of aluminium thus achieving economy. Moreover, parts, which are likely to be stressed, are reinforced.

A great variety of accessories offers the ability so that 'T' profiles can be jointed either by screws, either by 'T' brackets.

Μεγάλη ποικιλία σε προφίλ που δίνουν λύσεις σε όλες τις οικοδομικές απαιτήσεις.
Variety of profiles to fully satisfy all structural and aesthetic requirements.

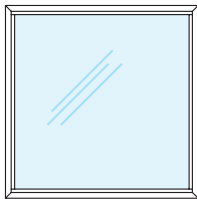

Παράθυρο Σταθερό.
Fixed Window.

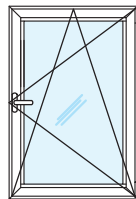

Παράθυρο
Ανοιγόμενο / Ανακλινόμενο.
Turn & Tilt Window.

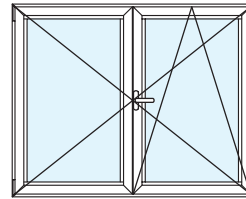

Παράθυρο Δίφυλλο
Ανοιγόμενο / Ανακλινόμενο.
Double Leaf Window.

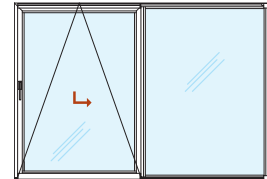

Παράθυρο Ανακλινόμενο /
Συρόμενο.
Tilt & Sliding Window.

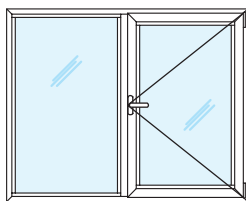

Παράθυρο Ανοιγόμενο Με
Σταθερό Υαλοστάσιο.
Opening & Fixed Window.

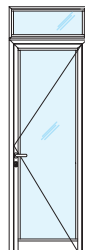

Πόρτα με φεγγίτη.
Inwards Opening Door
With Attic Window.

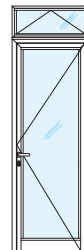

Πόρτα με ανοιγόμενο φεγγίτη.
Inwards Opening Door With
Opening Attic Window.

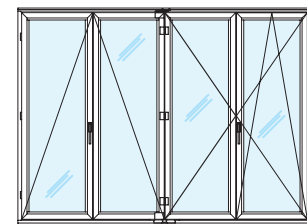

Πόρτα Συρόμενη / Πτυσόμενη.
Sliding Folding Door.

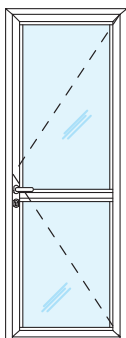

Έξω Ανοιγόμενη Πόρτα.
Outwards Opening Door.

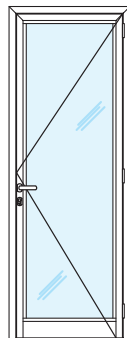

Έσω Ανοιγόμενη
Πόρτα.
Inwards Opening Door.

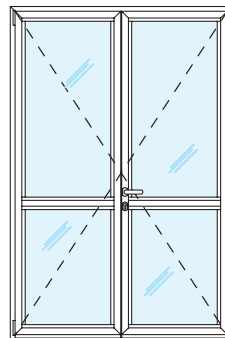

Έξω Ανοιγόμενη Δίφυλλη Πόρτα.
Outwards Opening Double Leaf
Door.

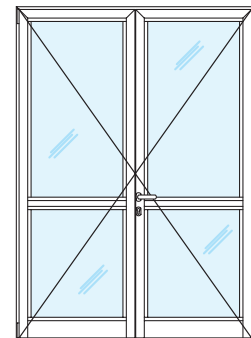

Έσω Ανοιγόμενη Δίφυλλη Πόρτα.
Inwards Opening Double Leaf
Door.

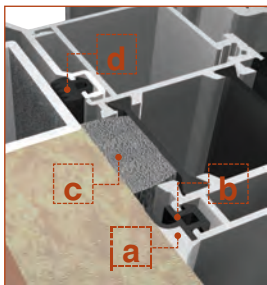

- 1
Περιμετρική σφράγιση του αρμού τοίχου -κουφώματος.
a) Etemseal
b) Ελαστικό
c) Superseal 80
d) Ελαστικό

Perimetric sealing of the gap between frame and wall.

- a) Etemseal
b) Gasket
c) Superseal 80
d) Gasket

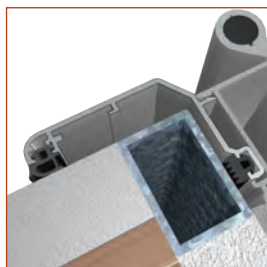

- 2
Αρμικάλυπτρο κουμπωτό με υποδοχές για ελαστικά.

Clip-on wall joining profile with tracks for the insertion of gasket.

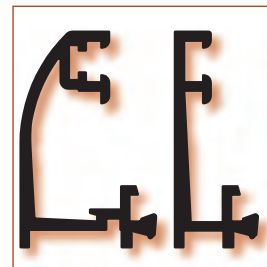
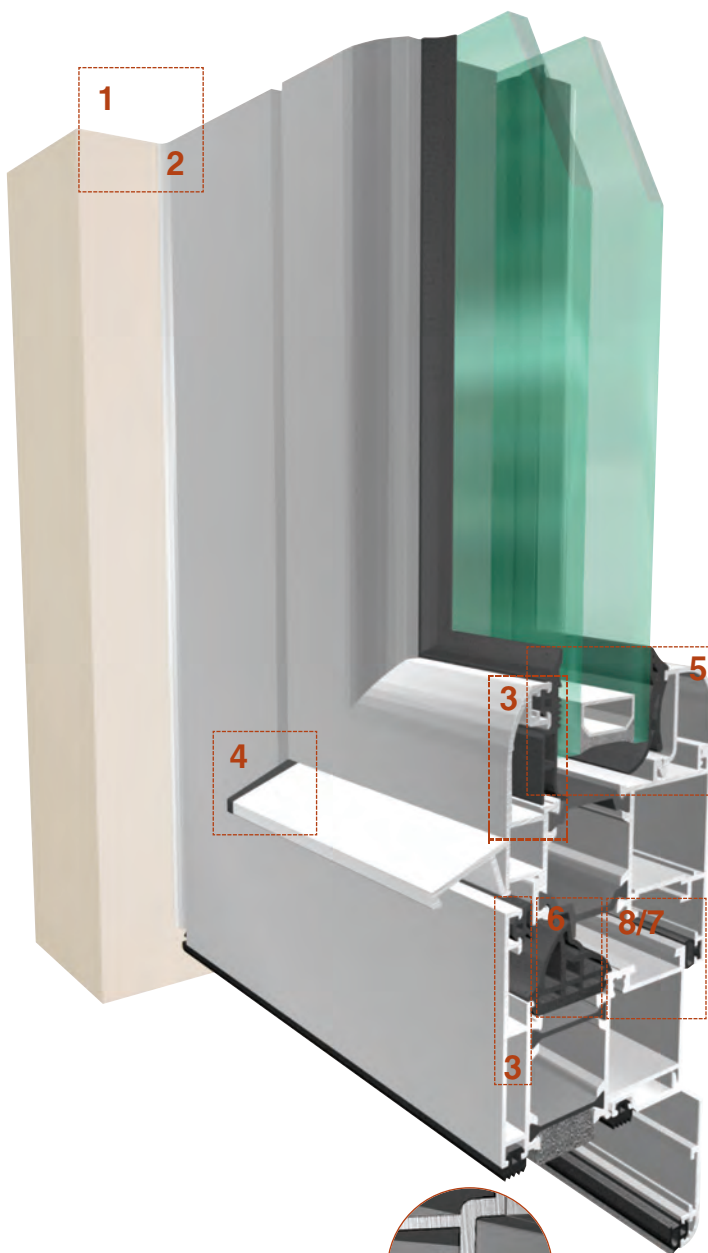

- 3
Ενισχυμένα ελαστικά «φτερά» ώστε να επιτυγχάνεται σωστή και εύκολη ευθυγράμμιση μέσω των κατάλληλων εξαρτημάτων.

Reinforced elastic wings so that to achieve optimum alignment of the sash and frame profiles with the use of specially designed alignment squares.

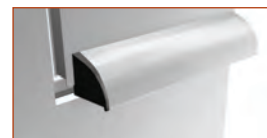

- 4
Ειδικά πλαστικά προστατευτικά νεροχυτών.

Plastic plugs for drip profiles.



- 5
Ελαστικά ειδικού σχεδιασμού που δημιουργούν θύλακες αέρα για καλύτερη θερμική συμπεριφορά.

Specially designed gaskets for the formation of closed cavities for improved thermal performance.



- 6
Κλειστή διατομή κεντρικού ελαστικού για καλύτερη στεγάνωση και υψηλή θερμική συμπεριφορά.

Specially designed central gasket for improved sealing and thermal performance.

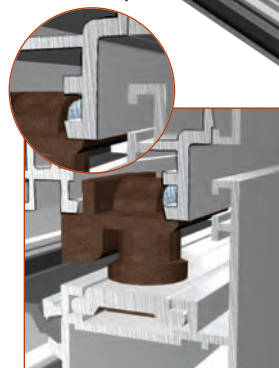

- 7
Ενισχυμένη υποδοχή (πάχους 2mm) αγκύρωσης μηχανισμού.

Reinforced areas, for the placement of strikers.

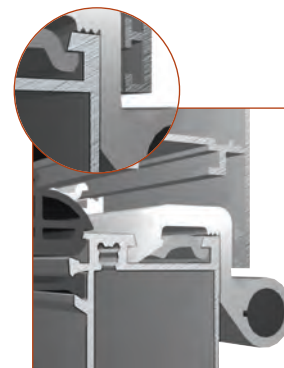

- 8
Ενίσχυση τμημάτων (πάχους 2mm) τα οποία καταπονούνται κατά την κατασκευή ή τη λειτουργία του κουφώματος.

Reinforcement of areas, which are likely to be stressed either during construction either during use.

1
Σύνδεσμος ειδικού σχεδιασμού για σύνδεση μέσω καβίλιας.

The "T" profile can be attached onto the "T" bracket by roll pins.

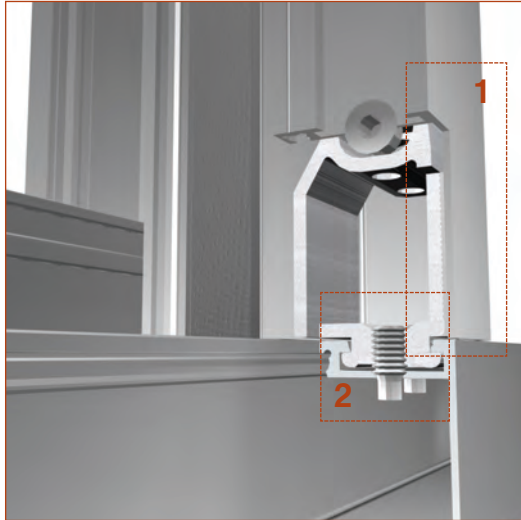

2
"Σκουλικόβιδες" που τερματίζουν αυτόματα τρυπώντας τη διατομή και εξασφαλίζουν ακλόνητη σύνδεση.

The "T" bracket is attached on the frame by set screws with dog point for secure connection,

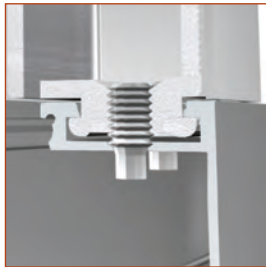

Πολυλειτουργικές διατομές οι οποίες συνδέονται είτε με ειδικούς συνδέσμου, είτε με βίδες.

Multifunctional sections that can be jointed either by screws either by 'T' brackets,

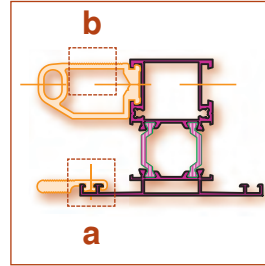

a
Κανάλι για στεγάνωση με σιλικόνη σε σημείο στο οποίο δεν υπάρχει πρόσβαση μετά τη σύνδεση του "Ταυ".

Silicone is inserted after the placement of the adjustable alignment square.

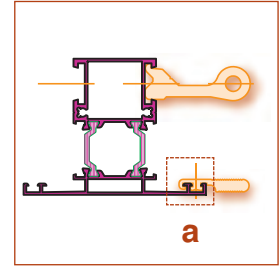

b
Ραβδώσεις για ασφαλέστερη σύνδεση μέσω κόλλας.

The "T" bracket has grooves for the placement of glue .

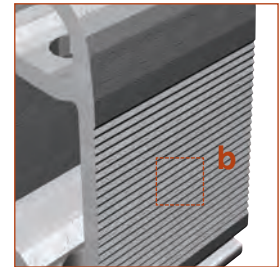
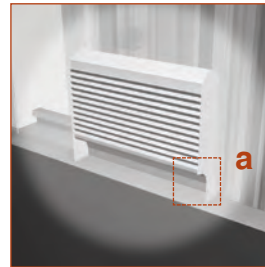

Κανάλι το οποίο οδηγεί την κόλλα για απόλυτη σφράγιση.

The adjustable alignment square has grooves for the insertion of glue for optimum sealing.

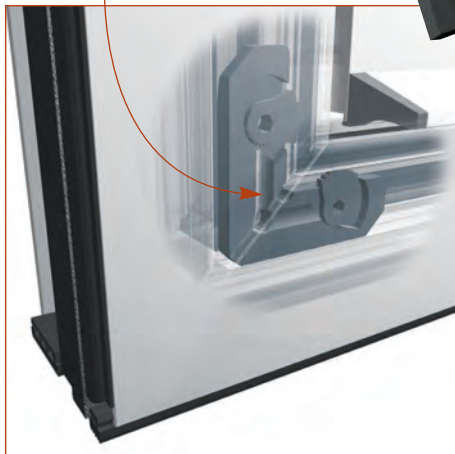

Ρυθμιζόμενες γωνίες οι οποίες ευθυγραμμίζουν και σταθεροποιούν τα φτερά των διατομών και προς τις δύο κατευθύνσεις συγχρόνως και φέρνουν ειδικά σχεδιασμένα κανάλια που οδηγούν την κόλλα ώστε να πληρωθούν όλα τα κενά της εξωτερικής πλευράς, μετά την τελική σταθεροποίηση για απόλυτη στεγάνωση της ραφής.

Adjustable alignment squares that align the wings of the sashes in both directions simultaneously. The alignment squares have grooves that can be filled with glue so that to achieve optimum sealing of the joints.

Οπή εισαγωγής κόλλας μετά την τοποθέτηση της γωνίας.

Glue is inserted into the grooves via a hole.



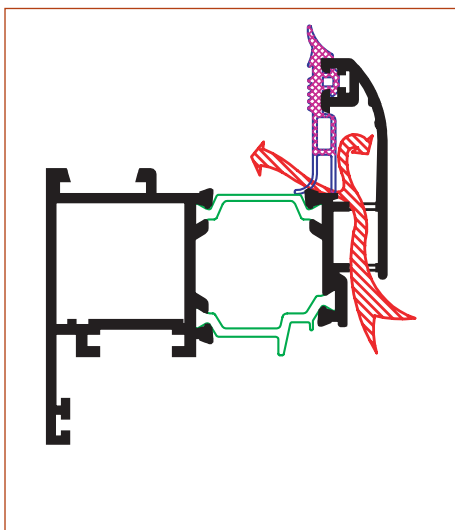

Προστασία από αυξημένη ανεμοπίεση λόγω δημιουργίας «λαβύρινθου» κατά τη διάνοιξη των οπών διαφυγής ύδατος στο προφίλ και το ελαστικό.

Protection against wind pressure due to the formation of labyrinth, as the drain holes on the profile are not in the same level with those of the gasket.

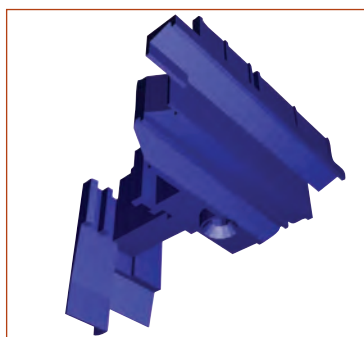
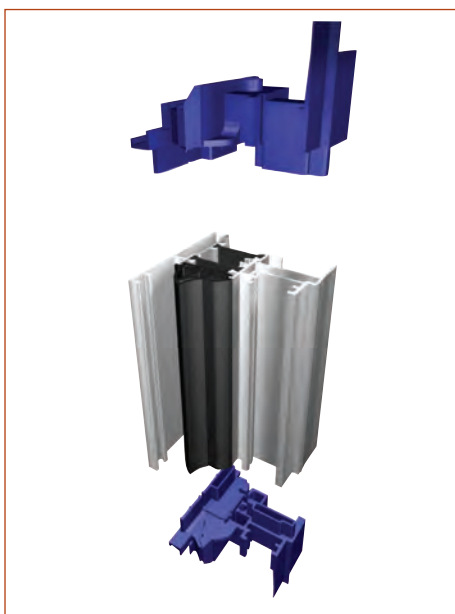
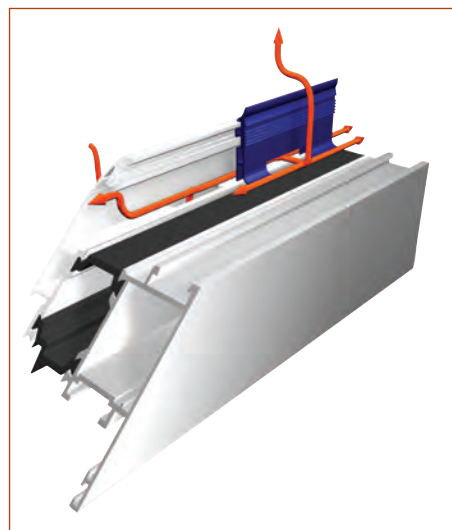

Δυνατότητα στερέωσης πλαστικής τάπας με βίδωμα.

The plastic plug can be fixed by screw.

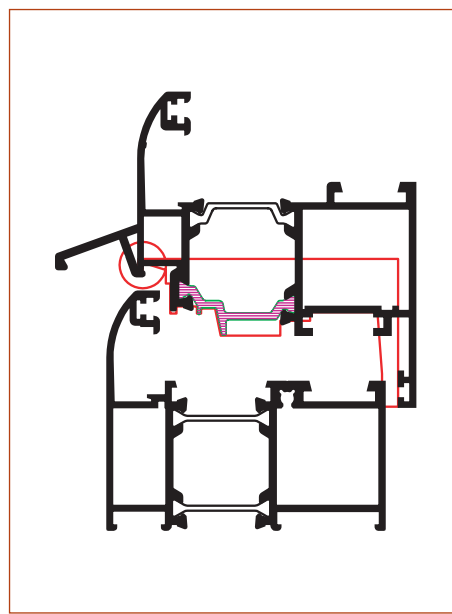

Ο νεροσταλάκτης μπορεί να συνεχιστεί και μπροστά από το μπινί, εξασφαλίζοντας μεγαλύτερη προστασία.

The drip profile can be cut up to the secondary sash profile in order to achieve optimum sealing.

Τάπα ειδικού σχεδιασμού που οδηγεί τα όμβρια σε σημεία από τα οποία οδηγούνται εκτός της κατασκευής.

The plastic plug is designed so that to remove water safely outwards the structure.

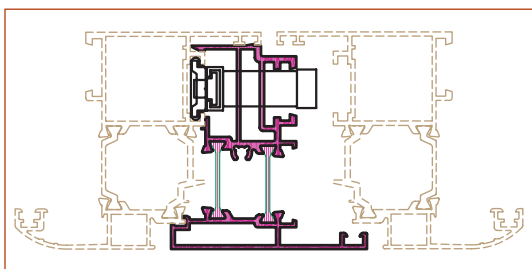

Μεγάλος θάλαμος για εσωτερικό σύρτη δίφυλλου.

Large cavity for internal T/T bolt for second leaf.

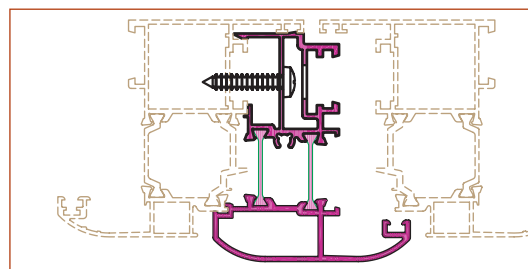

Εγισχυμένη διατομή "μπινί" για αποφυγή παραμόρφωσης της "κάμερας" κατά τη στερέωσή του.

Reinforced profile so that not to be deformed while being fixed by screws.

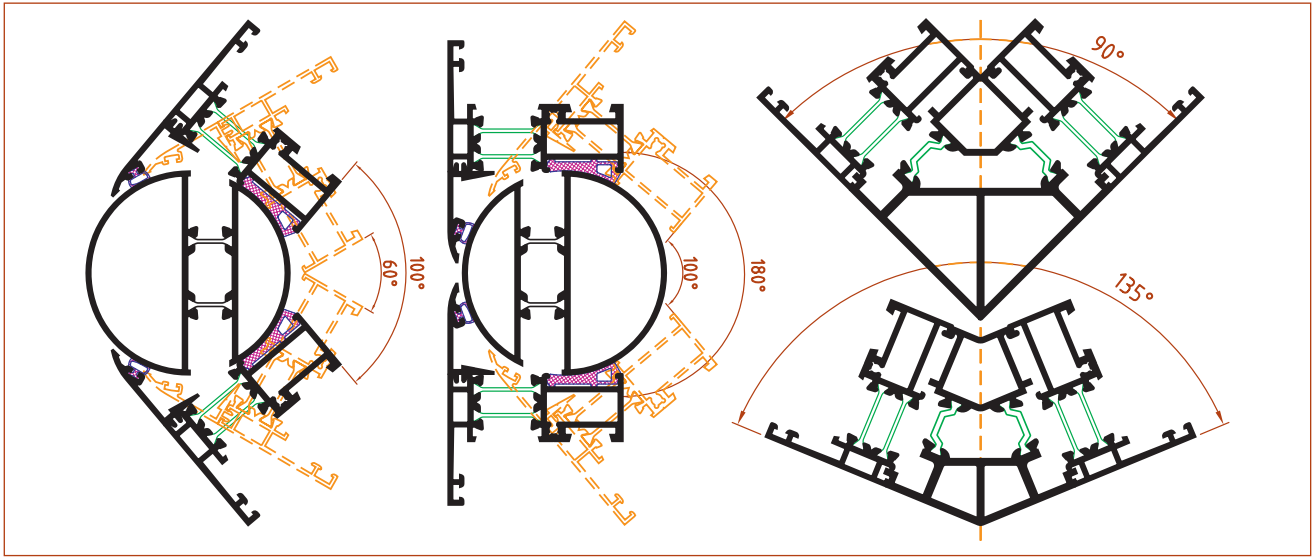

Υλοποίηση γωνίας από 60° έως 180° ελεύθερα μέσω κυκλικής κομβικής διατομής.
Υλοποίηση γωνίας σταθερά στις 45°, 90°, 135°, μέσω διατομής ευθύγραμμης ακμής.

Between a range of 60°-180° with the use of specially designed round profile and accessories.
Capability of producing corner constructions at fixed angles (45°, 90°, 135°) with the use of specially designed profiles

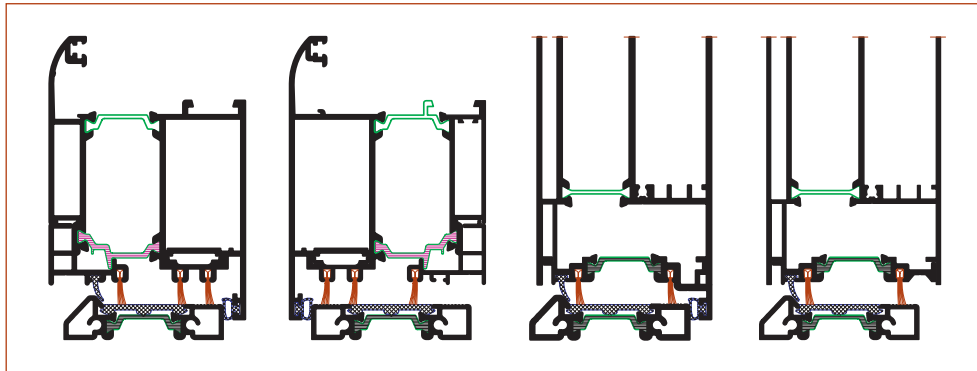

Σε έσω και έξω ανοιγόμενες πόρτες, είτε με με φύλλο συνδεδεμένο 45°, είτε με ταμπλά συνδεδεμένο 90° χρησιμοποιείται πρόσθετο κατωκάσι.

Inwards and outwards opening doors, fixed either with a cut of 45° and bottom rail or with 90° by using door bottom rail.

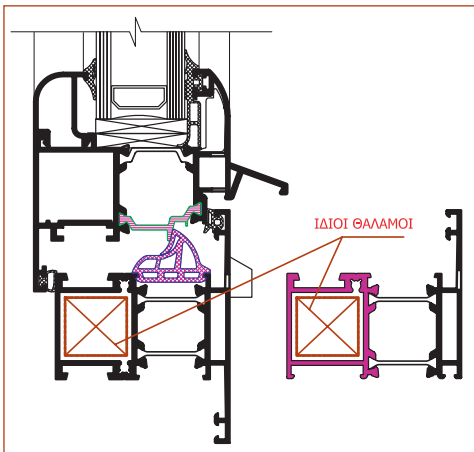

Δυνατότητα σύνδεσης κατά 45° κάσα και αντίστοιχου «Ταυ».

The 'T' profile can be fixed with a cut of 45° with a frame profile, having the same cavity for joint corner bracket.

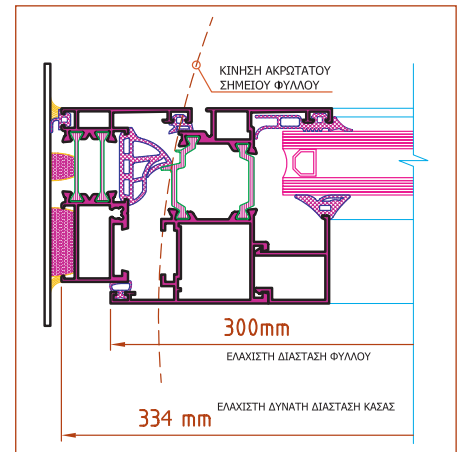

Δυνατότητα κατασκευής πολύ μικρών ανοιγμάτων χωρίς προβλήματα στο κεντρικό ελαστικό.

Capability of constructing openings having a small width.

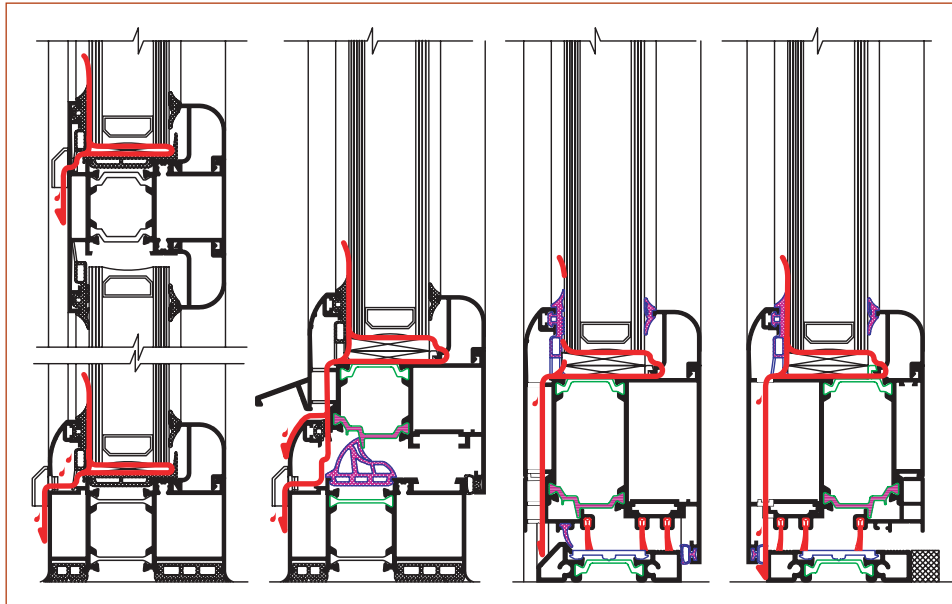

Ιδιαίτερη μέριμνα κατά το σχεδιασμό, προκειμένης της αποφυγής εγκλωβισμού ύδατος μέσα στην κατασκευή
Care was taken during design stage so that to avoid anclosing of water within the stucture.

Συμπύκνωση σε πολύ χαμηλές θερμοκρασίες
Condensation in low temperatures

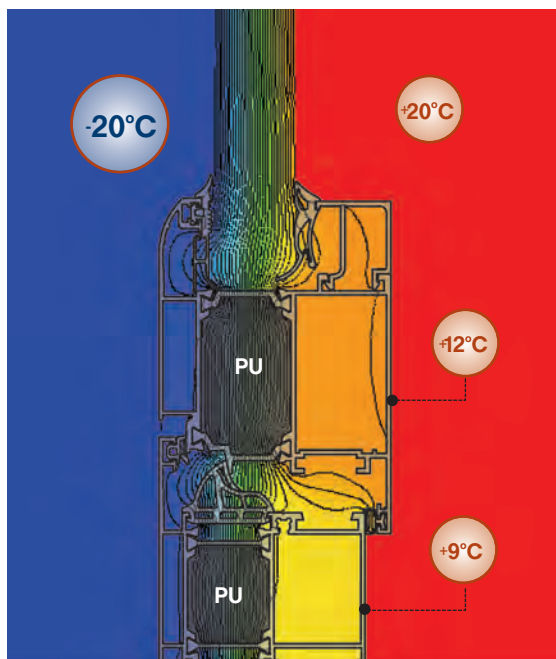

- Εξαιρετική Θερμομόνωση
- Ενδεικτικές Θερμοκρασίες διατομών εσωτερικά για εξωτερική θερμοκρασία αέρα -20°C.
- Exeptional Thermal Insulation
-Indicative temperatures on the internal sides of the profiles for external air temprature of -20°C.

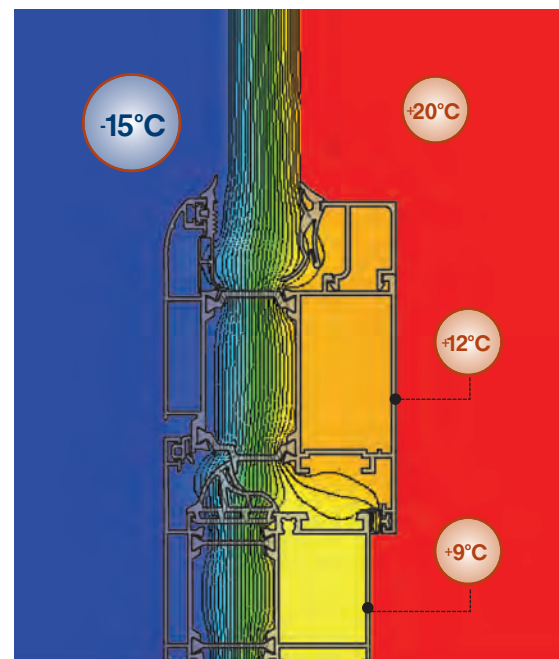

- Εξαιρετική Θερμομόνωση
- Ενδεικτικές Θερμοκρασίες διατομών εσωτερικά για εξωτερική θερμοκρασία αέρα -15°C
- Exeptional Thermal Insulation.
-Indicative temperatures on the internal sides of the profiles for external air temprature of -15°C.